

# MANUAL DE INSTRUÇÃO BANHEIRAS VITORIANAS

# Mondialle



[www.mondialle.com.br](http://www.mondialle.com.br)

  /mondiallebanheiras

**Disponibilizamos o Manual de Instrução de Produto em PDF no Site [www.mondialle.com.br](http://www.mondialle.com.br) e pode ser solicitado através do SAC.**

## **AGRADECIMENTOS**

Você acaba de adquirir um produto da mais alta qualidade e tecnologia existente no mercado de banheiras. Os produtos Mondialle são fabricados segundo rigorosas normas de controle de qualidade. Foram desenhados e elaborados para oferecer um funcionamento perfeito.

Confeccionados com materiais de alta qualidade e em cores atuais, as banheiras Mondialle, proporcionam um toque fino e agradável que valorizará ainda mais o seu ambiente.

Qualquer que seja a sua escolha em nossos produtos, você encontrará uma característica comum: a excelência.

Esse é o compromisso permanente da **Mondialle**.

The logo for Mondialle features a stylized, outlined letter 'M' on the left. To its right, the word 'Mondialle' is written in a clean, sans-serif font. A small, solid black teardrop shape is positioned below the letter 'l' in 'Mondialle'.

# Índice

1 BANHEIRAS E SEUS BENEFÍCIOS PARA SAÚDE	05
2 CROMOTERAPIA	05
3 BANHEIRAS DE IMERSÃO	06
3.1 MODELOS	06
VITORIANA CLÁSSICA	07
VITORIANA ROMANCE	07
VITORIANA SLIPPER	08
VITORIANA SLIPPER DUPLA	08
PRIMO BAGNO	09
PRIMO BAGNO DUPLA	09
4 INSTALAÇÃO	10
4.1 PREPARAÇÃO DA ÁREA	1
04.1.1 INSTALAÇÃO SOBRE O PISO	1
04.2 ENTRADA E SAÍDA DE ÁGUA	11
4.3 ESQUEMA DE INSTALAÇÃO	12
4.4 CONEXÕES HIDRÁULICAS	12
5 MANUTENÇÃO E CONSERVAÇÃO	13
5.1 MANUTENÇÃO	13
5.2 CONSERVAÇÃO	14
5.3 TRATAMENTO DE ÁGUA	14
5.4 VALORES DE PH IDEAIS PARA SUA BANHEIRA	14
6 GARANTIA	14
6.1 EXCEÇÕES DA GARANTIA	15
7 INFORMAÇÕES IMPORTANTES	16
8 PRECAUÇÕES	16
9 SAC - SERVIÇO DE ATENDIMENTO AO CLIENTE	17
10 CHECK LIST	18
11 CERTIFICADO DE GARANTIA	19

# 1. BANHEIRAS E SEUS BENEFÍCIOS PARA A SAÚDE

Um bom banho de imersão pode ter muitos benefícios para a sua saúde, ajuda a reduzir o stress, melhora o sono, minimiza as dores musculares, acalma as dores da artrite, ajuda na redução de peso e celulites, ajuda a controlar diabetes e ajuda no tratamento de problemas cardiovasculares.

## Ajuda a reduzir o Stress

Um banho em uma banheira relaxa os músculos, reduz a ansiedade e estimula a produção de endorfina, uma substância natural do organismo que promove uma sensação de relaxamento e prazer.

## Melhora a qualidade do sono

A qualidade do sono é fundamental para o desempenho de suas atividades durante o dia. A insônia e outros distúrbios podem causar diversos problemas como depressão, lapso de memória e comprometimento do nível de atenção e concentração. O banho de imersão quando feita a noite, alivia a tensão e faz o corpo relaxar, condição ideal para um sono profundo e revigorante.

## Ajuda a controlar a diabetes

Estudos realizados nos Estados Unidos mostram que pacientes com diabetes do tipo 2, submetidos a banho de imersão por 30 minutos por dia, seis dias por semana tiveram o nível de açúcar no sangue reduzido em até 13%, podendo baixar a dose de insulina em 18% em média apenas três semanas após o início das pesquisas.

# 2. CROMOTERAPIA



A cromoterapia, emprega o uso das cores no tratamento de algumas doenças e até mesmo no astral, é uma arte milenar, tendo sua origem no antigo Egito e trazida para a primeira escola de medicina, fundada por Hipócrates, o pai da medicina.

Desde a antiguidade até os tempos de hoje, a Cromoterapia vem sendo estudada e é comprovado os benefícios que as cores trazem para tratamentos de doenças e o estado corporal e psicológico.

A cromoterapia é um opcional e pode ser instalada em uma banheira por fibra ótica ou por crooled.

**VERMELHO:** Fortalece o sangue, melhora a circulação e ajuda a combater a depressão

**LARANJA:** Estimula o sistema nervoso e ajuda no tratamento de doenças respiratórias

**AMARELO:** Desperta as faculdades mentais e ajuda no tratamento de problemas digestivos

**VERDE:** Tem efeito tranqüilizador e ajuda no tratamento de doenças cardíacas e circulatórias

**AZUL:** Tem efeito sedativo e ajuda no tratamento de doenças de garganta e olhos

**ANIL:** Tem efeito anestésico e ajuda no tratamento de inflamações, dores e em doenças pulmonares

**VIOLETA:** Tem efeito benéfico sobre os nervos e ajuda no tratamento de neuroses, doenças dermatológicas

### **3. BANHEIRA DE IMERSÃO**

Utilizadas nos ambientes mais requintados do mundo, as banheiras free-standing possibilitam grande flexibilidade ao projeto arquitetônico, uma vez que não necessitam de alvenaria.

Sua instalação, portanto, pode ser feita em qualquer local do banheiro ou até mesmo fora dele, no quarto ou varanda por exemplo. Além disto podem facilmente ser retiradas e reinstaladas em outros ambientes ou residências, no caso de mudanças.

#### **3.1 MODELOS**

- Clássica

- Romance





- Slipper

- Slipper Dupla





- Primo Bagno

- Primo Bagno Dupla

## VITORIANA CLÁSSICA

Entrada de água sem ladrão		1
Acomodações		1
Pés em Alumínio Branco		4
Válvula de saída		1



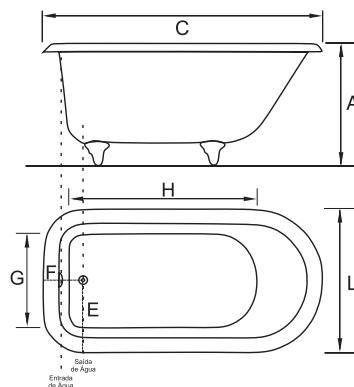

### Opcionais

Misturador com ducha		Cromado / Dourado
Cj. ralo e ladrão		Cromado / Dourado
Porta Shampoo		Cromado / Dourado
Saboneteira		Cromado / Dourado
Pés		Cromado / Dourado







BANHEIRA	(C)*	(L)**	(A)***	(E)	(F)	(G)	(H)	CAP (L)
Clássica 1.38	1380	720	620	360	200	450	860	148
Clássica 1.66	1660	720	620	360	200	460	1180	190
Clássica 1.83	1830	780	650	390	280	470	1350	235

## VITORIANA ROMANCE

Entrada de água sem ladrão		1
Acomodações		2
Pés em Alumínio Branco		4
Válvula de saída		1



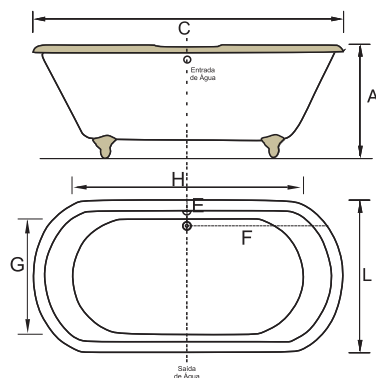

### Opcionais

Misturador com ducha		Cromado / Dourado
Cj. ralo e ladrão		Cromado / Dourado
Porta Shampoo		Cromado / Dourado
Saboneteira		Cromado / Dourado
Pés		Cromado / Dourado







BANHEIRA	(C)*	(L)**	(A)***	(E)	(F)	(G)	(H)	CAP (L)
Romance 1.72	1720	850	640	240	860	500	1000	260

## VITORIANA SLIPPER

Entrada de água sem ladrão		1
Acomodações		1
Pés em Alumínio Branco		4
Válvula de saída		1



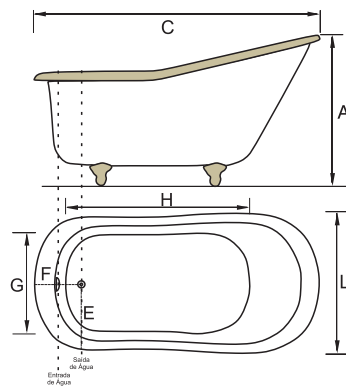

### Opcionais

Misturador com ducha		Cromado / Dourado
Cj. ralo e ladrão		Cromado / Dourado
Porta Shampoo		Cromado / Dourado
Saboneteira		Cromado / Dourado
Pés		Cromado / Dourado







BANHEIRA	(C)*	(L)**	(A)***	(E)	(F)	(G)	(H)	CAP (L)
Slipper 1.56	1560	770	830	385	200	420	950	150

## VITORIANA SLIPPER DUPLA

Entrada de água sem ladrão		1
Acomodações		2
Pés em Alumínio Branco		4
Válvula de saída		1

### Opcionais

Misturador com ducha		Cromado / Dourado
Cj. ralo e ladrão		Cromado / Dourado
Porta Shampoo		Cromado / Dourado
Saboneteira		Cromado / Dourado
Pés		Cromado / Dourado

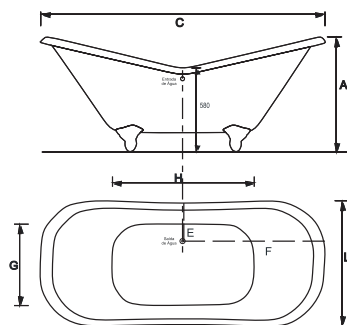

BANHEIRA	(C)*	(L)**	(A)***	(E)	(F)	(G)	(H)	CAP (L)
Slipper Dupla	1910	850	750	200	940	540	950	290

## PRIMO BAGNO

Pés de alumínio branco 4

Válvula de saída 1

### Opcionais

Pés Cromados/Dourados 4

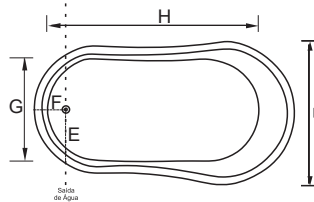
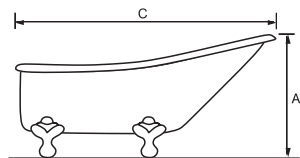

BANHEIRA	(C)*	(L)**	(A)***	(E)	(F)	(G)	(H)	CAP.
Primo Bagno	740	400	360	140	120	220	500	25

## PRIMO BAGNO DUPLA

Pés de alumínio branco 4

Válvula de saída 1

### Opcionais

Pés Cromados/Dourados 4

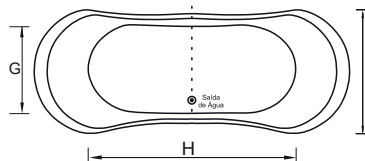
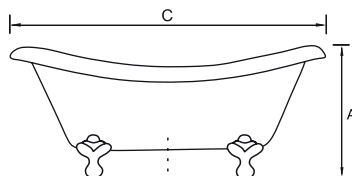

BANHEIRA	(C)*	(L)**	(A)***	(E)	(F)	(G)	(H)	CAP.
Primo Bagno Dupla	860	390	330	105	430	230	550	20 L



## 4. INSTALAÇÃO

### 4.1 PREPARAÇÃO DA ÁREA

#### 4.1.1 INSTALAÇÃO SOBRE O PISO

- Durante o trabalho de instalação, proteja a sua banheira com o plástico da banheira para não danificá-la;
- Os danos decorrentes de resíduos de construção não estão cobertos pela garantia;
- O pavimento tem de ser capaz de suportar a carga esperada superior a 350kgs;
- Um sistema de drenagem adequado deve ser adquirido para captar a água que vier transbordar (conjunto ralo/ladrão);
- Para o assentamento da banheira tenha o piso nivelado e acabado;
- A banheira só pode ser assentada sobre o piso acabado;

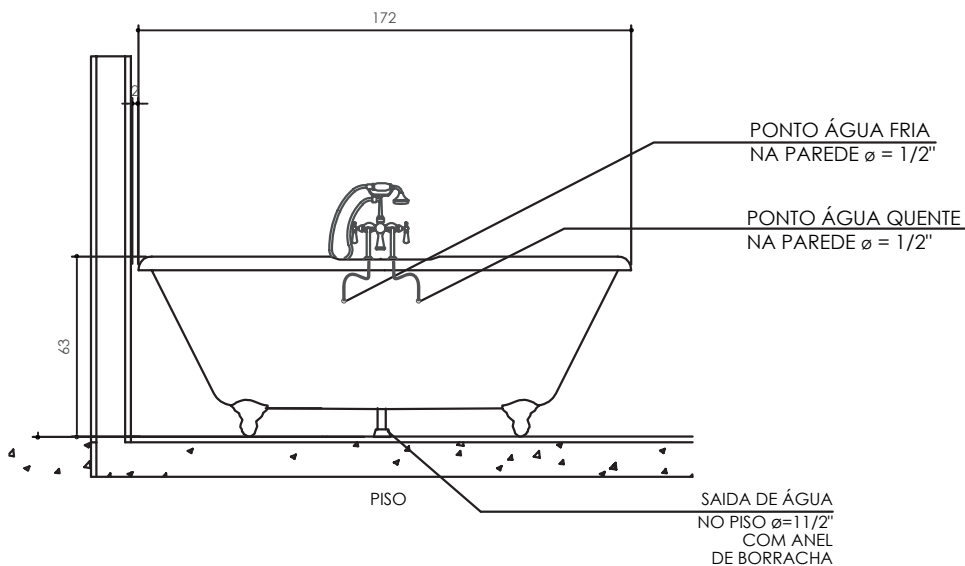

## 4.2 ENTRADA E SAÍDA DE ÁGUA

Para a alimentação da água de sua banheira vitoriana, recomendamos 2 sistemas, veja abaixo:

1 - entrada de água padrão

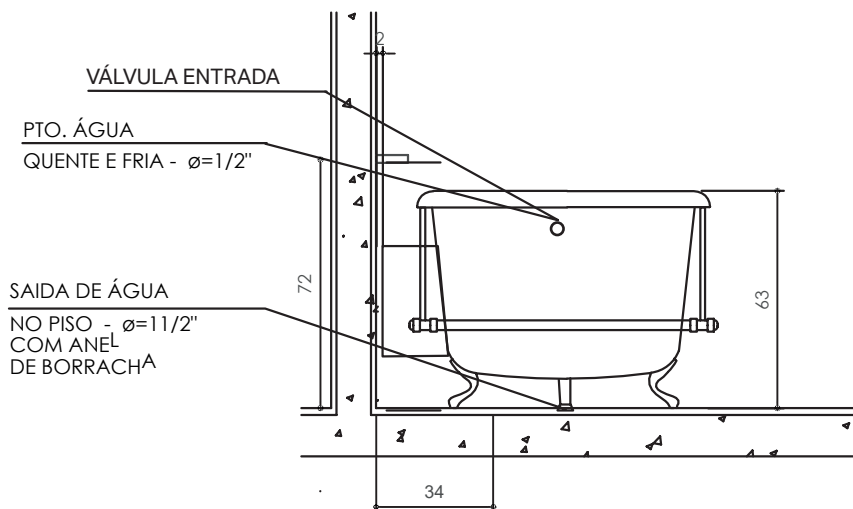

2 - misturador com ducha na banheira (opcional):

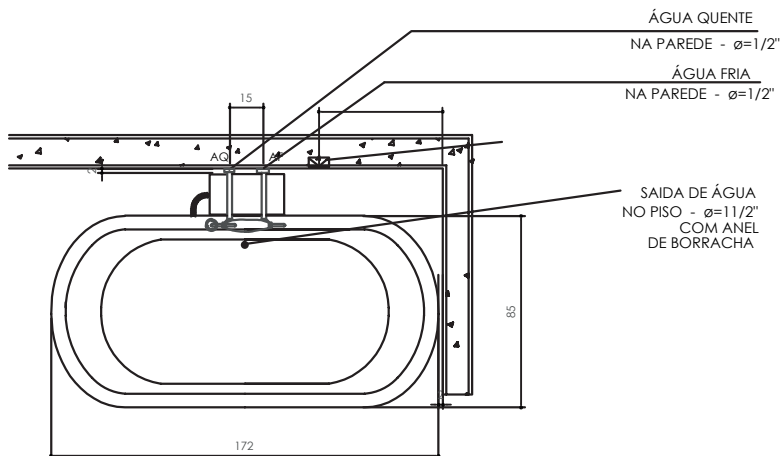

Para escoamento da água de sua banheira vitoriana, recomendamos 2 sistemas:

### 1 - Conjunto de ralo e ladrão:

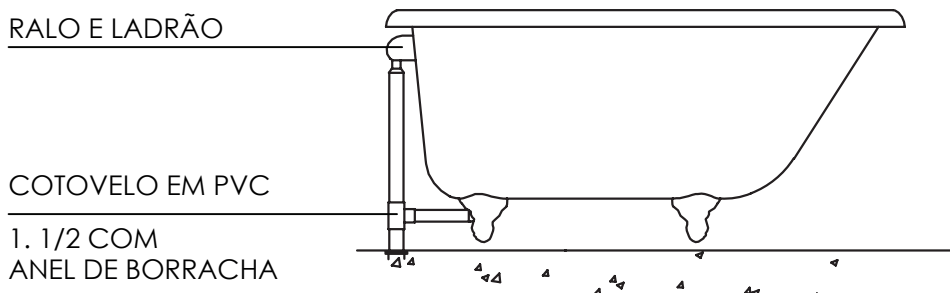

## 4.3 ESQUEMA DE INSTALAÇÃO

### Hidráulica:

A saída do ralo e do ladrão da banheira, deverá ser conectada ao piso através de um cotovelo de PVC de 1/2" com anel de borracha. Esta tubulação de água da banheira deverá ser ligada a uma caixa sifonada.

## 4.4 CONEXÕES HIDRÁULICAS

- No caso de adquirir a banheira com misturador e ducha fixada nela, os 2 flexíveis de conexão acompanham o kit e devem ser utilizados no momento da instalação, não se deve utilizar os flexíveis antigos. Estes flexíveis tem o comprimento de 50 cm e são de malha externa em aço inox e mangueira interna EPDM de 2,3mm de espessura. Este equipamento está em conformidade com a norma NBR 14878 e agüenta uma temperatura máxima de 95° C e uma pressão máxima de 100 PSI (equivalente 70 m.c.a. ou 686000 Pa).

- Para instalar o flexível basta passar a canopla e rosquear no ponto de entrada de água através do niple, aperte com a ferramenta adequada. Rosqueie a outra extremidade no misturador mantendo a guarnição posicionada. Recomendamos a aplicação de veda-rosca.

No caso da necessidade de substituição deverão ser utilizados componentes (tubos e conexões) que atendam a norma NBR 14878.

## Fixação da Banheira:

Coloque a banheira no local determinado, certifique-se que as saídas da água do ralo e ladrão estejam bem localizadas. Você encontrará na parte interna dos pés da banheira uma cavidade no seu ponto de apoio.

Marque com um lápis no piso as quatro cavidades, remova a banheira, fure com bloca nº 10 o piso no local marcado com lápis, introduza as buchas, depois os parafusos, recoloque a banheira e prenda cada pé com uma arruela e porca.

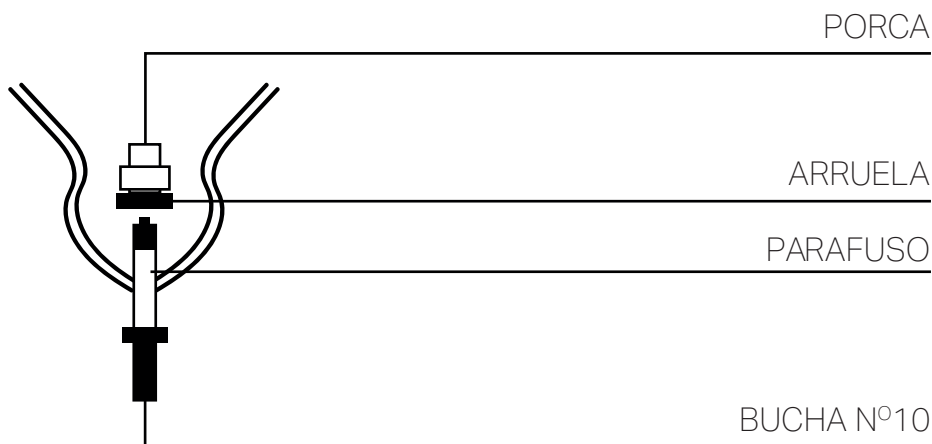

## 5. MANUTENÇÃO E CONSERVAÇÃO

### 5.1 MANUTENÇÃO

Para a manutenção normal, utilize produto de limpeza neutro. Jamais use produtos abrasivos (saponáceos, palha de aço, etc), pois podem riscar a banheira, danificando o seu acabamento.

Limpeza do casco: não utilize pastas de limpeza ou outro produto químico ou abrasivo, utilize somente uma flanela com sabão neutro.

Limpeza do piso antiderrapante: usar escova de nylon com sabão neutro.

Para limpeza dos acabamentos cromados ou dourados simplesmente enxágue-os com água limpa. Para secá-la faça uso de um pano de algodão ou flanela.

## 5.2 CONSERVAÇÃO

Por questões de higiene e conservação, recomendamos que se esvazie a banheira após o uso.

## 5.3 TRATAMENTO DA ÁGUA

Fazer a manutenção da água a mantém saudável e isenta de microrganismos, bactérias, materiais orgânicos e outros contaminantes que causam vários tipos de doenças e aceleram a deterioração da água, causando cores e odores desagradáveis.

É necessário fazer a troca da água de forma bem freqüente, principalmente, após utilizações mais intensas e com a temperatura da água elevada. Nestes casos você vai perceber que é mais fácil esvaziar a banheira e limpá-la.

O ideal, é realizar o ciclo de esvaziamento/limpeza após o banho.

## 5.4 VALORES IDEAIS DE PH PARA A SUA BANHEIRA

O pH (potencial de hidrogênio) é uma medida que informa se a água está ácida (pH baixo), neutra (pH = 7,0) ou alcalina (pH alto). A escala de pH varia de 0 à 14,0.

Quando o pH estiver baixo (abaixo de 7,4), poderá ocorrer a rápida degradação do cloro existente na água (comprometendo sua ação desinfetante e aumentando sua demanda), corrosão de superfícies metálicas e irritação dos olhos.

Quando o pH estiver alto (acima de 7,6), poderá ocorrer a redução da eficácia do cloro existente na água (comprometendo sua ação desinfetante), formação de incrustações, irritação dos olhos e turvação da água.

**O ideal seria um pH entre 7,4 e 7,6.**

Manter o pH dentro da faixa ideal proporciona maior conforto aos banhistas e segurança para os equipamentos metálicos. Fazer a medição do pH com fita teste e manter sempre a água renovada é o tratamento mais eficaz. Se a água tiver que ficar muito tempo na banheira recomendamos o uso do ozonizador (equipamento opcional)

## 6. GARANTIA

Se apresentado o número de Ordem de Produção (O.P.) da banheira presente no Certificado de Garantia deste Manual de Instruções, a validade da garantia oferecida pela Mondialle é :

Casco da banheira: 3 (três) anos

Brilho do acrílico: 10 (dez) anos

Peças de metal cromado: 1 (um) ano

Este produto é garantido pela Mondialle Design, pela forma a seguir estabelecida:

## Das concessões da garantia:

1. A garantia abrange os reparos necessários em decorrência de falhas de material, montagem ou fabricação.

1.1. As peças substituídas serão de propriedade da Mondialle Design.

1.2. Todas as peças substituídas e os serviços em garantia serão gratuitos, conforme Lei do Consumidor nº 8.078/90 Capítulo IV Seção III.

São condições para efetivação da garantia:

2. Que as peças que em virtude de vício ou problemas de funcionamento tiverem que ser substituídas deverão ser somente equipamentos homologadas pela Mondialle, o serviço executado deverá ser feito por técnico capacitado.

**NOTA.** Se o serviço for executado por terceiros e contratado pelo consumidor, a responsabilidade técnica sobre o serviço será do mesmo, portanto o consumidor deverá analisar cuidadosamente a contratação deste profissional.

3. Que os defeitos não sejam resultantes de desgaste natural das peças, prolongado desuso, utilização inadequada, acidentes de qualquer natureza e casos fortuitos ou de força maior.

4. Que sejam atendidas as orientações e recomendações sobre o uso, precauções, manutenção e conservação da banheira, contidas no Manual de Instruções.

5. Que ao receber o produto ou se após a sua utilização, o cordão de alimentação apresentar algum dano, o mesmo deverá ser substituído somente por pessoas autorizadas conforme se esclarece no item 2 acima.

## 6.1 EXCEÇÕES DA GARANTIA

Estarão fora de garantia danos de transporte, danos decorrentes de instalação ou uso em desacordo com este manual, danos por uso de produtos químicos ou produtos de limpeza impróprios (abrasivos ou corrosivos).

Áreas que representem maresia, podem oxidar metais cromados, portanto, estas peças não possuem garantia nestas regiões. Recomendamos metais brancos para estas regiões.

Todos os itens presentes neste manual deverão ser seguidos para o devido atendimento das garantias e segurança na utilização do equipamento, caso contrário, conforme a Lei.

## 7. INFORMAÇÕES IMPORTANTES

### PARA LIMPEZA DO CASCO:

- Utilize somente pano úmido e detergente líquido neutro
- Não utilize pastas de limpeza ou produtos abrasivos. Apenas sabão neutro e flanela.

### PARA LIMPEZA DOS ACABAMENTOS CROMADOS OU DOURADOS:

- Não limpe os acabamentos com sabão, ácidos abrasivos e nem utilize pano com superfície áspera.
- Enxágüe a peça, simplesmente com água limpa.
- Para secá-la, faça uso de um pano de algodão ou flanela.

O nível de água deve preencher somente 50% da altura interna da banheira para não ocorrer o transbordo da água para fora.

## 8. PRECAUÇÕES

1 - Não faça uso da banheira após ter ingerido grande quantidade de alimentos ou bebidas alcoólicas.

2 - O tempo de permanência na banheira não deverá ultrapassar 30 minutos, evitando sonolência.

3 - Em cumprimento a portaria INMETRO/MDIC 371 de 29/12/2009, este equipamento deve seguir as seguintes recomendações:

3.1 - Este equipamento não se destina à utilização por pessoas (inclusive crianças) com capacidades físicas, sensoriais ou mentais reduzidas, ou por pessoas com falta de experiência e conhecimento, a menos que tenham recebido instruções referentes à utilização do mesmo ou estejam sob a supervisão de uma pessoa responsável pela sua segurança.

3.2 - Recomenda-se que as crianças sejam vigiadas para assegurar que elas não estejam brincando com o equipamento.

## 9. SAC - SERVIÇO DE ATENDIMENTO AO CLIENTE

De acordo com a Lei do Consumidor (SEÇÃO III, Art. 18, parágrafo 1º) a Mondialle em caso de defeito tem 30 dias para resolver o problema.

Como compromisso interno, o primeiro contato para determinar a solução do problema ocorrerá no prazo de no máximo 72 horas após a data e horário do registro da solicitação. Para facilitar o atendimento favor informar todos os itens corretamente.

O contato do cliente com o SAC - Serviço de Atendimento ao Cliente deve ser feito através do site da Mondialle [www.mondialle.com.br](http://www.mondialle.com.br) > SAC > SOLICITAÇÃO ONLINE onde o lojista, cliente final, representante comercial ou construtora, preenchem as informações obrigatórias, conforme exemplo abaixo:

### SAC / SOLICITAÇÃO ON LINE:

#### Solicite contato

Quer falar com a gente? Mande uma mensagem com o assunto que a gente já envia direto para a pessoa responsável!

Nome completo*	E-mail*
Telefone	Celular*
RG*	CPF/CNPJ*
Selecione o Estado*	Cidade*
Endereço*	
Selecione o produto*	
Descrição do produto*	
dd/mm/aaaa	
Selecione a tensão*	
Problema detectado*	
Nº da Ordem de Produção (OP)*	
No da Nota Fiscal*	Loja/Revendedor
Telefone da loja	Contato da loja
Selecione o Estado*	Cidade*





## CHECK LIST

Data da fabricação: \_\_ / \_\_ / \_\_

Número da O.P

DESCRIÇÃO:

TAMANHO:

COR:                      COMP.:                      LARG.:

ILUMINAÇÃO CROMOLED    ( ) 1 PONTO    ( ) NÃO

RALO DE FUNDO            ( ) SIM ( ) NÃO

MISTURADOR              ( ) SIM ( ) NÃO

DUCHA                      ( ) SIM ( ) NÃO

TESTE FINAL              ( ) OK

RALO / LADRÃO            ( ) SIM ( ) NÃO

VÁLVULA ENTRADA        ( ) SIM ( ) NÃO

SUORTE SHAMPOO        ( ) SIM ( ) NÃO

SABONETEIRA              ( ) SIM ( ) NÃO

TUBO DE SUPRIMENTOS    ( ) SIM ( ) NÃO

\_\_\_\_ / \_\_\_\_ / \_\_\_\_

Data

\_\_\_\_\_  
Inspeção Final

### ATENDIMENTO AO CLIENTE

Telefone: (19) 3464-5555

E-mail: [sac@mondialle.com.br](mailto:sac@mondialle.com.br)

Site: [www.mondialle.com.br](http://www.mondialle.com.br)



## CERTIFICADO DE GARANTIA

Data da Fabricação \_\_\_\_ / \_\_\_\_ / \_\_\_\_

Nº da O.P.

Data de Início da Garantia Extendida \_\_\_\_ / \_\_\_\_ / \_\_\_\_

Proprietário \_\_\_\_\_ Telefone \_\_\_\_\_

Endereço \_\_\_\_\_

Cidade \_\_\_\_\_ Estado \_\_\_\_\_ CEP \_\_\_\_\_

E-mail \_\_\_\_\_

.....  
Data da Compra \_\_\_\_ / \_\_\_\_ / \_\_\_\_ Local da Compra \_\_\_\_\_

.....  
Qual o modelo de sua banheira? \_\_\_\_\_

Que potência tem o motor? \_\_\_\_\_

O proprietário está ciente das informações contidas no manual técnico?

( ) Sim ( ) Não

\_\_\_\_\_  
Assinatura do Cliente



**Mondiale Design Indústria de Banheiras e Louças LTDA**

**Endereço Matriz**

Rua Vereador Sérgio Leopoldino Alves, 1110  
Distrito Industrial - Santa Bárbara d'Oeste/SP - 13456-166

+55 (19) 3464-5555

**Endereço Louças**

Rod. Comendador Américo Emilio Romi — KM 13  
Distrito Industrial — Santa Barbara d'Oeste/SP  
CEP 13459-899

+55 (19) 3199-0456



[www.mondiale.com.br](http://www.mondiale.com.br)



[mondiale@mondiale.com.br](mailto:mondiale@mondiale.com.br)



[/mondialebanheiras](https://www.linkedin.com/company/mondialebanheiras)



[/mondiale](https://www.facebook.com/mondiale)



[/mondialebanheiras](https://www.instagram.com/mondialebanheiras)

